

Нагнетатель густой смазки электрический 25л EG25-220



**РУКОВОДСТВО ПО ЭКСПЛУАТАЦИИ
ПАСПОРТ ИЗДЕЛИЯ**

EAC



ВНИМАТЕЛЬНО ИЗУЧИТЕ ЭТО РУКОВОДСТВО ПЕРЕД НАЧАЛОМ РАБОТЫ

СОДЕРЖАНИЕ		Стр.
	Предисловие	3
1.	Введение	3
1.1.	Назначение изделия	4
1.2.	Меры безопасности	4
2.	Описание	6
2.1.	Технические характеристики	6
2.2.	Конструкция устройства	7
2.3.	Маркировка	12
2.4.	Распаковка и комплектация	12
3.	Использование по назначению	12
3.1.	Подготовка к работе	12
3.2.	Эксплуатация	13
4.	Техническое обслуживание	14
5.	Возможные неисправности и способы их устранения	16
6.	Хранение и транспортирование	16
7.	Заказ запасных частей и аксессуаров	17
8.	Особые замечания	17
9.	Гарантийные условия	18
8.	Свидетельство о приемке	20
	Гарантийный талон	21

ПРЕДУПРЕЖДАЮЩИЕ СИМВОЛЫ

Символы используются, чтобы предупредить Вас о потенциальной опасности получения травмы, поломки оборудования, или о важности указанной далее информации.



Указывает опасную ситуацию, которая может привести к смерти или серьезной ране.



Указывает опасную ситуацию, которая может привести к материальному ущербу или к поломке оборудования.



Важная информация.

ПРЕДИСЛОВИЕ

- ▶ За повреждения, нанесенные оборудованию во время транспортировки, ответственность несет транспортная компания.
- ▶ Производитель принял все меры предосторожности, обеспечивающие безопасность оборудования. Однако качественная подготовка операторов и правильная эксплуатация также способствуют повышению безопасности. Не допускайте персонал к эксплуатации и ремонту оборудования без предварительного изучения работниками данной инструкции.
- ▶ Производитель может менять конструкцию оборудования без предварительного уведомления потребителей в интересах улучшения функциональных характеристик оборудования и его безопасности
- ▶ Внимательно ознакомьтесь с условиями гарантии и проконтролируйте заполнение гарантийного талона предприятием – поставщиком оборудования. В случае необходимости гарантийного ремонта оборудования, предъявите гарантийный талон уполномоченному сервисному центру. Без предоставления гарантийного талона бесплатное гарантийное сервисное обслуживание не выполняется (проводится за счет владельца).

1. ВВЕДЕНИЕ

Настоящее руководство предназначено для персонала, работающего с электрическим нагнетателем смазки и обслуживающего его. Работающие с оборудованием должны изучить данное руководство перед выполнением любой операции.

Руководство содержит важную информацию:

- личная безопасность операторов и обслуживающего персонала;
- сохранность оборудования.

СОХРАНЕНИЕ РУКОВОДСТВА

Это руководство является неотъемлемой частью оборудования. Оно

должно храниться непосредственно возле рабочего места так, чтобы операторы или обслуживающий персонал могли быстро воспользоваться им в любое время. Особенно рекомендуется внимательно изучить информацию и предупреждения по безопасности.

Наладка, первичный запуск, техническое обслуживание и ремонт оборудования должны выполняться специально обученным персоналом. Изготовитель не несет никакой ответственности за ущерб, причиненный людям или имуществу, если любая из выше перечисленных операций была выполнена неправомочным персоналом, или, когда оборудование было использовано не по прямому назначению.

1.1. НАЗНАЧЕНИЕ ИЗДЕЛИЯ

Нагнетатель предназначен: для смазывания через пресс-масленки ГОСТ 19853-74 (тип 1; 2 номера 1,2.3) узлов трения и скольжения различных машин и механизмов пластичными смазочными материалами и смазочными маслами, для заправки маслами картеров двигателей, коробок скоростей, задних мостов и редукторов различных машин и судов.

Модель применима также для профессионального обслуживания транспортных средств на СТО.



Нагнетатель предназначен только для смазывания через пресс-масленки узлов трения и скольжения различных машин и механизмов пластичными смазочными материалами и смазочными маслами, для заправки маслами картеров двигателей, коробок скоростей, задних мостов и редукторов различных машин и судов, никакое другое использование его недопустимо. Пользователь несет полную ответственность за ущерб оборудованию или людям в результате использования оборудования не по его прямому назначению, или с нарушениями требований безопасности, изложенных в настоящем руководстве.

1.2. МЕРЫ БЕЗОПАСНОСТИ



Внимательно прочитайте все требования безопасности и рекомендации, изложенные в настоящем руководстве.

Их несоблюдение может привести к серьезным телесным повреждениям и/или материальному ущербу

Предупреждения и рекомендации, изложенные в этом руководстве, не могут охватить все возможные опасные условия и ситуации. Здравый смысл не может быть встроен в изделие, но оператор должен им обладать.



Нагнетатель предназначен только для смазывания через пресс-масленки узлов трения и скольжения различных машин и механизмов пластичными смазочными материалами и смазочными маслами, для заправки маслами картеров двигателей, коробок скоростей, задних мостов и редукторов различных машин и судов.

	Изготовитель не несет ответственности за ущерб здоровью людей или имуществу в результате неправомерного или неправильного использования оборудования.
	К работе с нагнетателем допускаются лица, изучившие настоящее руководство, прошедшие инструктаж по мерам безопасности и особенностям его эксплуатации.
	Подключение нагнетателя к электросети должен выполнять квалифицированный электрик, отвечающий за эксплуатацию электросети в помещении.
	Нагнетатель и его двигатель должны быть надежно заземлены. Качество заземления необходимо проверять не реже 1 раза в 6 месяцев.
	Запрещается эксплуатировать нагнетатель во взрывоопасной атмосфере, в осмотровых канавах, в помещениях сильно запыленных, насыщенных водяным паром, парами кислот и щелочей.
	Используйте нагнетатель исключительно по назначению.
	Используйте только оригинальные запасные части изготовителя.
	Не оставляйте нагнетатель без присмотра. Не допускайте к нему детей и животных, а также людей, которые не изучили требования техники безопасности при работе с нагнетателем.
	При работе используйте средства индивидуальной защиты (очки, перчатки, респиратор, нескользящую обувь).
	Во время работы с нагнетателем, не демонтируйте уплотняющие детали, чтобы избежать воздействия высокого давления.
	После работы и во время ремонта нагнетатель должен быть обесточен путем разъединения штепсельного разъема. Давление в рукаве высокого давления при этом должно быть сброшено.
	Запрещается работа с рукавом высокого давления имеющим течь, местное вздутие или вмятину. Необходимо беречь рукав высокого давления от наезда на него автомобиля
	Обеспечьте в рабочей зоне адекватное освещение.
	Запрещается направлять пистолет на людей во избежание их травмирования смазкой при случайном нажатии на рычаг пистолета.
	Разборку и ремонт электрооборудования должен производить только специально обученный электротехнический персонал.
	Во всех случаях необходимо соблюдать «Правила технической эксплуатации электроустановок потребителей» и «Правила техники безопасности при эксплуатации электроустановок потребителей»
	Запрещается подъем нагнетателя за ручку для его транспортирования.



Если устройство не используется, храните его в сухом помещении

2. ОПИСАНИЕ

Нагнетатель является электромеханическим насосом с баком для инъекции пластичных смазок через пресс-масленки в узлы трения и скольжения различных машин и представляет собой эффективное устройство, рассчитанное на длительный срок службы.

Тип применяемых смазок: NLGI 1[#] - 3[#] литиевые смазки.

Привод насоса – электрический.

Нагнетатель смазки смонтирован на четырехколесной тележке, причем два колеса являются поворотными. Это позволяет легко перемещать его в пределах длины присоединительного электрического кабеля.

Основными узлами нагнетателя являются: бак для смазочного материала; плунжерный насос высокого давления; сетчатый фильтр, установленный на пути поступления смазочного материала из бака в приемник насоса; обратный клапан; блок управления; двигатель с понижающим редуктором для привода насоса; реле давления; пистолет раздаточный с рукавом высокого давления.

При работе двигателя эксцентриковый вал осуществляет возвратно-поступательное движение ползуна, через который два поршня плунжерного насоса нагнетают смазку, смазка подается к раздаточному пистолету. Максимальное давление смазочного материала ограничено предохранительным клапаном.

Смазка подается из бака для смазочного материала через фильтр к раздаточному пистолету.

Для поддержания рабочего давления в нагнетательной сети служит реле давления, которое автоматически отключает двигатель при возрастании давления выше установленного режима.

При понижении давления реле автоматически включает двигатель.

Устройство просто в эксплуатации и обслуживании, и рассчитано на долгий срок службы.

2.1. ТЕХНИЧЕСКИЕ ХАРАКТЕРИСТИКИ

Модель	EG25-220
Тип	Передвижной, на один раздаточный пистолет

Привод	Электрический
Электропитание	АС220V 50Hz (одна фаз) / АС380V 50Hz (три фазы) (опция)
Электрический шнур длина, м	4,5
Объем контейнера, л	25,0
Длина рукава пистолета, м	4,0
Производительность насоса смазочного материала	0,6 л/мин
Давление смазочного материала. Мра	≤ 40
Рабочая температура	+10°C ~ +50°C
Габаритные размеры, мм (длина, ширина, высота)	350x350x880
Вес, кг	55,0

2.2. КОНСТРУКЦИЯ УСТРОЙСТВА



Рис. 1. Нагнетательный клапан.



Рис. 2. Клапан регулировки давления на выходе.

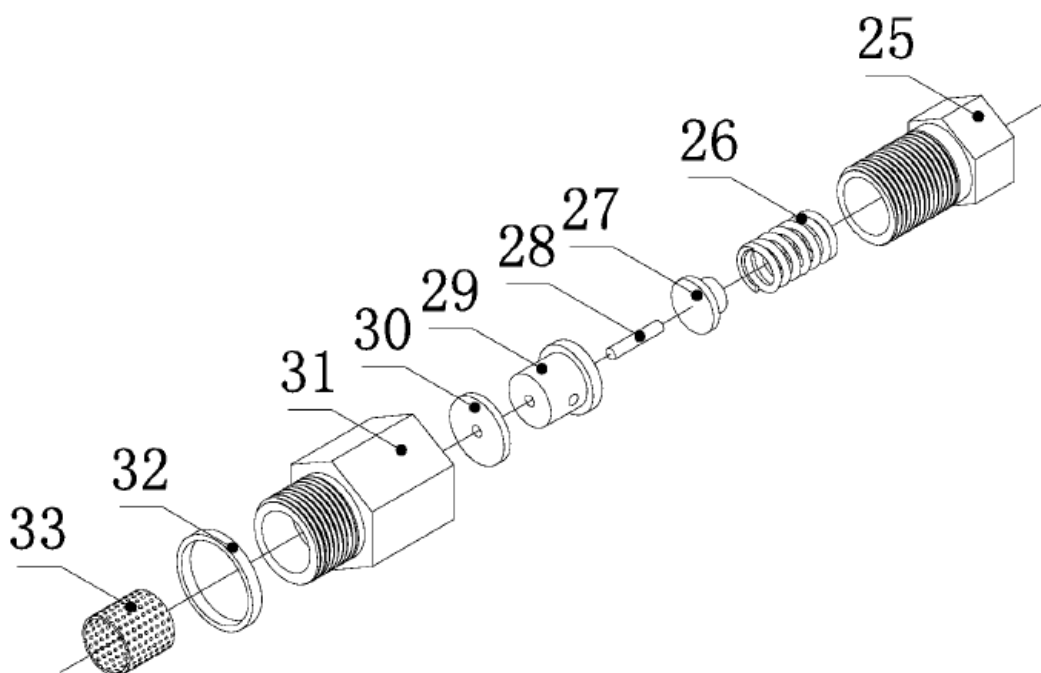

Рис. 3 Нагнетатель смазки.

No	Description	Наименование
1	Pressure-adjusting part of pressure regulating valve	Часть клапана регулирования давления
2	Valve core	Золотник
3	Valve pocket	Втулка клапана
4	Sealer	Уплотнение
5	Spring bracket	Опора пружины
6	Spring	Пружина
7	Steel ball	Стальной шар
8	Valve body	Корпус клапана
9	Lock nut	Контргайка
10	Gasket seal	Прокладка
11	Delivery joint	Штуцер подачи смазочного материала
12	Gasket seal	Прокладка
13	Gasket sea	Прокладка
14	Grease return tube	Возвратная труба смазочного материала
15	Pressure gauge retaining nut	Стопорная гайка манометра
16	Gasket seal	Прокладка
17	Pressure gauge supporting structure	Кронштейн манометра
18	Gasket seal	Прокладка
19	Pressure gauge connecting screw	Соединитель манометра
20	Gasket seal	Прокладка
21	Pressure gauge	Манометр
22	Barrel bottom	Основание бака
23	Nut of grease return pipe	Гайка возвратной трубы смазочного материала
24	Grease pump body	Корпус насоса смазочного материала
25	Bolt of relief valve	Болт нагнетательного клапана
26	Spring	Пружина
27	Spring bracket	Кронштейн пружины
28	Valve core of relief valve	Золотник нагнетательного клапана
29	Relief valve seat	Седло нагнетательного клапана
30	Gasket seal	Прокладка
31	Plunger end cover	Торцевая крышка плунжера
32	Gasket seal	Прокладка

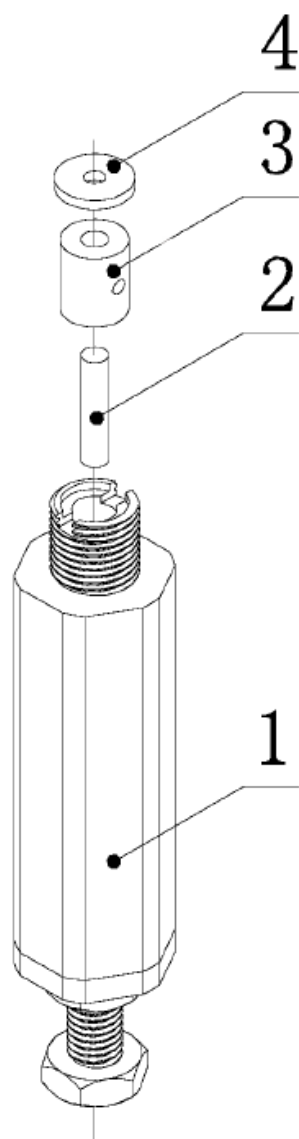
33	Filter screen	Сетчатый фильтр
34	Auxiliary hole bolt	Заглушка
35	Gasket seal	Прокладка
36	Gasket seal	Прокладка
37	Gland nut	Упорная гайка
38	Steel ball	Стальной шар
39	Spring	Пружина
40	Gasket seal	Прокладка
41	Bolt	Болт
42	Steel ball	Стальной шар
43	Spring	Пружина
44	Gasket seal	Прокладка
45	Bolt	Болт
46	Part of grease scrapping pan	Ротор смазочного материала
47	Holding-down bolt of grease scrapping pan	Установочный болт уровня ротора смазочного материала

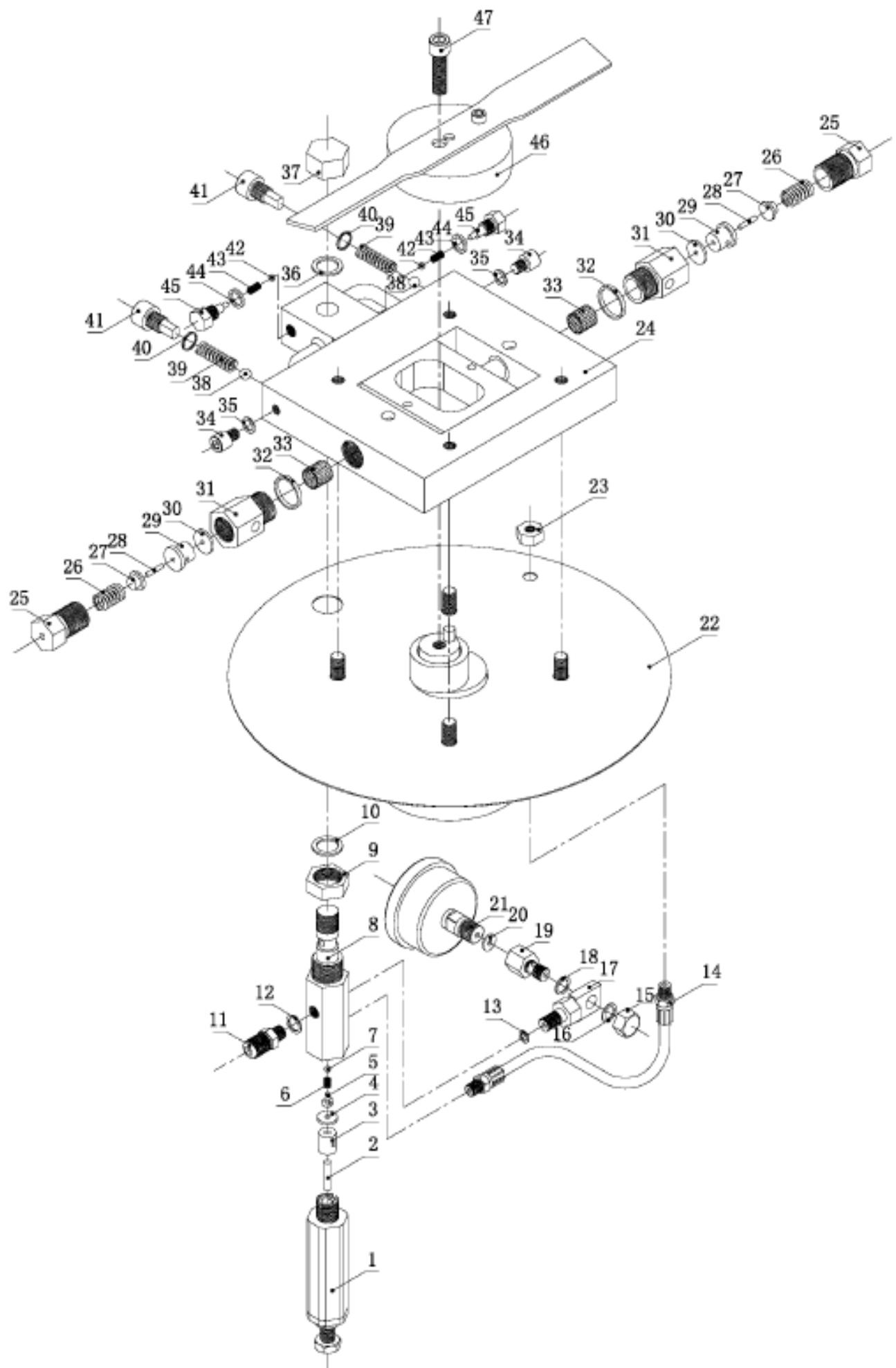

Рис. 4. Схема электроподключений.

2.3. МАРКИРОВКА

Табличка с паспортными данными размещена на корпусе бака.

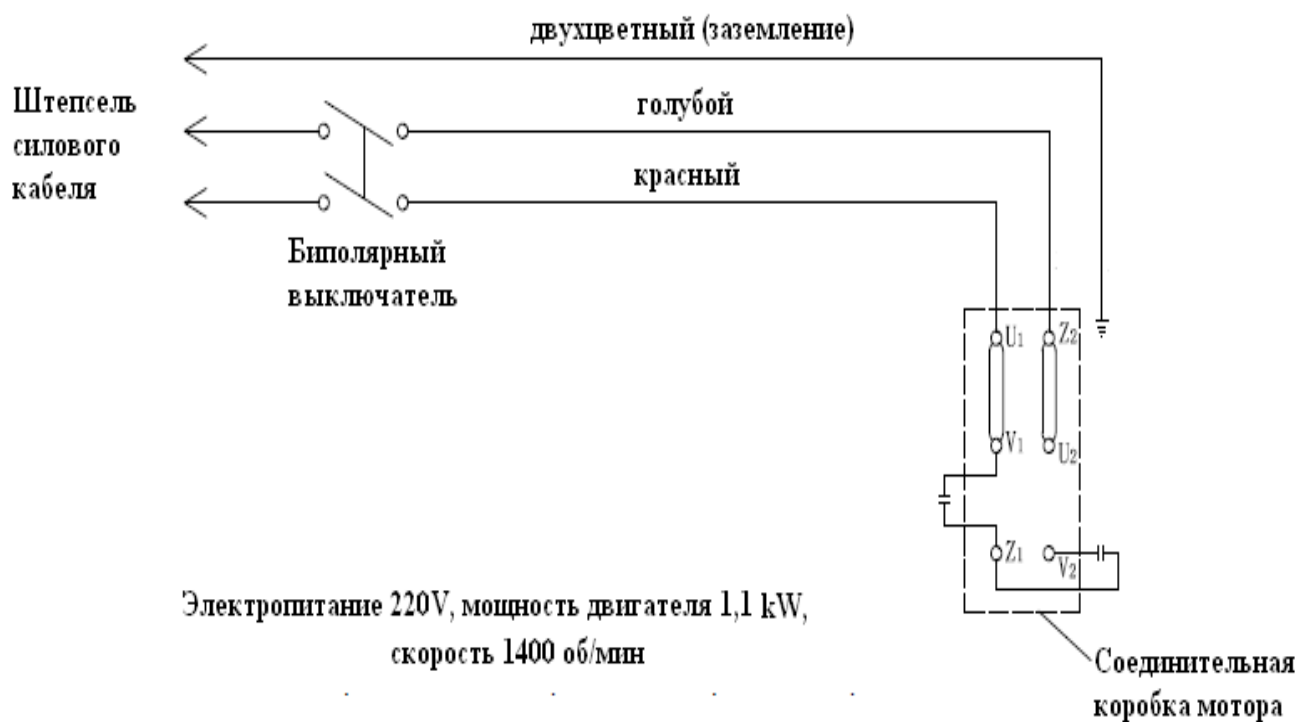

Рис. 5. Табличка с паспортными данными.

2.4. РАСПАКОВКА И КОМПЛЕКТАЦИЯ



Любое транспортное или грузовое повреждение оборудования при его поставке должно оформляться актом для дальнейшего предъявления претензий перевозчику в соответствии с законами региона. Также на момент поставки проверяется комплектность оборудования и его сохранность. В случае обнаружения некомплектной поставки следует составить Акт рекламации и незамедлительно связаться с поставщиком оборудования.

Распаковав оборудование, убедитесь, что в комплект входят все указанные части. Если некоторых комплектующих нет, или они сломаны, пожалуйста, немедленно свяжитесь с ближайшим дилером.

В комплект поставки входят:

- | | |
|--------------------------------------------------|---------|
| 1. Нагнетатель модель EG25-220 | -1 шт. |
| 2. Ручка | - 1 шт. |
| 3. 2" универсальные колеса | - 4 шт. |
| 4. Рукав высокого давления (4,0 м) | - 1 шт. |
| 5. Пистолет раздаточный | - 1 шт. |
| 6. Руководство по эксплуатации / Паспорт изделия | -1 шт. |

3. ИСПОЛЬЗОВАНИЕ ПО НАЗНАЧЕНИЮ



3.1. ПОДГОТОВКА К РАБОТЕ

1	Распакуйте нагнетатель и комплектующие из упаковочной коробки и очистите от консервирующей смазки.
---	----------------------------------------------------------------------------------------------------

2	Убедитесь, что изделие не имеет механических повреждений.
3	Выньте ручку. Установите ручку в отверстие корпуса, используя гаечный ключ, закрепите ручку. Проверьте затяжку всех соединений (могли ослабнуть при транспортировке).
4	Соедините один конец рукава высокого давления с штуцером подачи смазочного материала (Рис. 3, поз. 11) другой конец – с раздаточным пистолетом. Убедитесь в надежной затяжке соединений для обеспечения герметичности магистрали смазочного материала.
5	Откройте бак и убедитесь в его чистоте, добавьте смазочный материал в бак (не заполняйте доверху) и закройте крышку.
6	Подключите нагнетатель к электросети в соответствии с данными паспортной таблички. Убедитесь, что заземление оборудования выполнено надежно
7	Произведите пробный пуск нагнетателя: включите выключатель, заработает мотор. Двигатель будет работать, пока давление в магистрали смазочного материала не достигнет требуемого значения, после этого Вы можете начать подачу смазки через раздаточный пистолет. На предприятии изготовителе предохранительный клапан отрегулирован на рабочее давление, не пытайтесь регулировать его самостоятельно.
8	Нажмите рычаг раздаточного пистолета (пистолет открыт) и убедитесь в истечении смазки из смазочной головки.
9	Отпустив рычаг раздаточного пистолета (пистолет закрыт) проверьте работу реле давления (реле выключит двигатель при достижении в системе рабочего давления, а при сбросе смазки-автоматически включит двигатель в работу).
10	Проверьте герметичность уплотнений всех соединений магистрами высокого давления. Проверку производите при работе нагнетателя в рабочем режиме. При этом не допускается течи смазки во всех соединениях рукава высокого давления и раздаточного пистолета. В случае необходимости подтяните указанные соединения.

3.2. ЭКСПЛУАТАЦИЯ

1	Установите нагнетатель на рабочем месте смазчика.
2	С помощью штепсельного разъема подключите нагнетатель к сети. Включите нагнетатель в работу. После этого можно приступить к смазочным работам.
3	Наденьте смазочную головку пистолета на головку пресс-масленки и нажмите рычаг пистолета. После заполнения смазочным

	материалом подшипникового гнезда отпустите рычаг пистолета. Снимите пистолет с головки пресс-масленки
4	В случае, если одна из точек смазки не «пробивается» необходимо проверить исправность масленки.
5	Во избежание возникновения воздушных пробок при работе нагнетателя, нужно хорошо уплотнить смазочный материал в контейнере нагнетателя при его заполнении.
6	При использовании очень густого смазочного материала в контейнер нагнетателя перед его заполнением следует залить 200 гр. масла индустриального И-20 ГОСТ 20799-75 (или другого, по качеству не ниже вышеуказанного)
7	В случае работы при нижнем пределе допустимой температуры окружающего воздуха или очень густой смазке следите, чтобы контейнер был заполнен не менее, чем на 0,5 емкости, так как густой смазочный материал в малом количестве легко зависает на стенках бака.
8	По окончании работы выключите нагнетатель и разъедините штепсельный разъем, отключив нагнетатель от сети. Сбросьте давление в рукаве высокого давления, нажимая на рычаг раздаточного пистолета.
	Рекомендуется удалить смазочный материал из шланга. Это может продлить жизнь шланга, и легко делается продувкой шланга сжатым воздухом.
	Избегайте работы машины без смазочного материала. Это приводит к сокращения срока службы частей машины.

4. ТЕХНИЧЕСКОЕ ОБСЛУЖИВАНИЕ

1	Проверка крепления всех деталей и узлов визуальным осмотром перед началом работы.	Все болты, винты и гайки должны быть затянуты.
2	Проверка герметичности согласно пункту 10 раздела 3.1. перед началом работы.	Во всех соединениях магистрали высокого давления течь смазки не допускается. В случае необходимости подтяните все соединения.
3	Периодическая очистка и промывка сетчатых фильтров.	По мере загрязнения.
4	Проверка режима работы реле давления. Для этого смазочную головку раздаточного пистолета надеть на масленку, ввернутую в специальный штуцер (в комплект поставки не входит), подсоединенный к манометру с	Периодичность проверки 1 раз в 6 месяцев

	<p>предельным давлением 60МПа, и нажав на рычаг пистолета, определить по манометру развиваемое давление. В случае необходимости отрегулировать реле, вращая регулировочную головку. Отрегулировать режим работы реле на давление 35 МПа.</p> <p>Следует помнить, что вывертывание регулировочной головки уменьшает давление, а ввертывание – увеличивает.</p>	
5	<p>Регулярно добавляйте смазочный материал в редуктор.</p>	<p>Периодичность проверки 1 раз в 2 недели.</p>

5. ВОЗМОЖНЫЕ НЕИСПРАВНОСТИ И СПОСОБЫ ИХ УСТРАНЕНИЯ

Неисправность	Вероятная причина	Устранение неисправности
Манометр показывает, что давление превысило допустимое значение и непрерывно увеличивается	Грязь в клапане регулирования давления.	Демонтировать клапан регулирования давления и очистить золотник (поз. 2 , Рис.2)
Медленное увеличение давления смазочного материала	Отверстия сетчатых фильтров забиты.	Выньте сетчатый фильтр (поз. 33, Рис 1,3). Промойте сетчатый фильтр и установите на место.
	Предохранительный клапан остается открытым.	Проверьте, не «зависает» ли предохранительный клапан. Выньте поз. 25 - 30 Рис 1, промойте и соберите в обратном порядке.
	Впуск смазочного материала в магистраль недостаточен	Вязкость смазочного материала слишком высока. Добавьте в контейнер ≤ 200 гр. моторного масла и перемешайте со смазочным материалом для уменьшения вязкости
Давление смазочного материала не достигает требуемого значения	Использовался загрязненный смазочный материал, или изношены поршневые пары.	Замените поршни или замените поршни и поршневые цилиндры.

6. ХРАНЕНИЕ И ТРАНСПОРТИРОВАНИЕ

По прибытии товара необходимо проверить комплектность поставки по сопроводительным документам и целостность упаковки. При обнаружении отсутствующих частей, возможных дефектов или повреждений, нужно проверить поврежденные картонные коробки согласно упаковочному листу. О поврежденных или отсутствующих частях немедленно ПИСЬМЕННО информировать отправителя.

ХРАНЕНИЕ:

-Оборудование должно храниться в складском помещении, если хранится на улице, должно быть защищено от влаги.

-Температура хранения: -25°C - $+55^{\circ}\text{C}$.

ТРАНСПОРТИРОВАНИЕ:

К потребителю оборудование доставляется транспортными средствами или судами.

-Для транспортировки использовать крытые автомобили или контейнеры.

-При транспортировке комплект оборудования должен быть увязан (опалечен) во избежание разукomплектования.

7. ЗАКАЗ ЗАПАСНЫХ ЧАСТЕЙ И АКСЕССУАРОВ

Заказы на запчасти подъемников AE&T принимаются электронным письмом по адресу help@aet-auto.ru . Обратитесь по указанному адресу электронной почты для получения детального чертежа, списка запасных деталей, а также для уточнения артикула и наименования запасной части.

8. ОСОБЫЕ ЗАМЕЧАНИЯ

УТИЛИЗАЦИЯ ОТРАБОТАННОГО МАСЛА

Отработанное масло, слитое из гидравлической системы, является продуктом, загрязняющим окружающую среду, и должно быть утилизировано в соответствии с законодательством той страны, в которой установлено оборудование.

УТИЛИЗАЦИЯ ОБОРУДОВАНИЯ

Срок эксплуатации оборудования 5 лет. Если оборудование повреждено так, что его больше нельзя использовать, утилизируйте его. При разборке оборудования следуйте инструкции по безопасности, соблюдая все меры предосторожности. К разборке оборудования допускаются только уполномоченные специалисты, как и при сборке. Для предотвращения загрязнения окружающей среды, все отходы, образующиеся при утилизации изделий и их частей, подлежат обязательному сбору с последующей утилизацией в установленном порядке и в соответствии с действующими требованиями и нормами отраслевой нормативной документации, в том числе, в соответствии с СанПиНом 2.1.7.1322-03 «Гигиенические требования к размещению и обезвреживанию отходов производства и потребления.». Если это необходимо для налогового учета, операции по утилизации должна быть отражена в бухгалтерских документах в соответствии с законодательством той страны, в которой установлено оборудование.

9. ГАРАНТИЙНЫЕ УСЛОВИЯ

ГАРАНТИЙНЫЕ ОБЯЗАТЕЛЬСТВА

Гарантийный срок эксплуатации исчисляется со дня продажи товара, В течение гарантийного срока, в случае обнаружения неисправностей, вызванных заводскими дефектами, покупатель имеет право на бесплатный ремонт. При отсутствии на гарантийных талонах даты продажи, заверенной печатью организации-продавца, срок гарантии исчисляется со дня выпуска изделия. Все претензии по качеству будут рассмотрены только после получения Акта Рекламации, После получения акта рекламации сервисный центр в течение 3 рабочих дней выдает Акт Проверки Качества,

ГАРАНТИЯ НЕ РАСПРОСТРАНЯЕТСЯ

-На изделия с механическими повреждениями, следами химического и термического воздействия, а также любыми воздействиями, происшедшими вследствие действия сторонних обстоятельств, не вызванных заводскими дефектами.

-На изделия, работоспособность, которых нарушена вследствие неправильной установки или несоблюдения требований технической документации.

-На изделия, вскрытые потребителем или необученным ремонту данного изделия персоналом.

-На расходные материалы, а также любые другие части изделия, имеющие естественный ограниченный срок службы (клапана, плунжера, прокладки, уплотнения, сальники, манжеты и т.п.)

МЕСТО ПРОВЕДЕНИЯ ГАРАНТИЙНОГО РЕМОНТА

Адреса уполномоченных сервисных центров ООО "Атланта": Адреса сервисных центров, уполномоченных ООО «Атланта» на проведение гарантийных ремонтов оборудования торговой марки АЕ&Т, Вы можете посмотреть по ссылке: <http://aet-auto.ru/ru/service.html>

Образец Акта Рекламации вы можете получить по ссылке:

<http://aet-auto.ru/ru/service.html>

Оперативную информацию, связанную с рекламациями на оборудование торговой марки АЕ&Т, Вы можете получить по телефону горячей линии: **8-800-333-94-97**

Гарантийный ремонт производится в уполномоченном сервисном центре или на месте установки (для оборудования, требующего монтажа, при наличии акта о техническом освидетельствовании или об установке).

Покупатель - юридическое лицо - самостоятельно доставляет оборудование в сервисный центр в соответствии с инструкциями изготовителя о транспортировке и упаковке. Условия гарантии не предусматривают профилактику и чистку изделия, а также выезд мастера к месту установки изделия с целью его подключения, настройки, ремонта,

консультации. Транспортные расходы не входят в объем гарантийного обслуживания.

Гарантийный ремонт оборудования осуществляется в течение 21 рабочего дня с момента получения акта экспертизы и при наличии запасных частей на складе. В случае признания ремонта гарантийным пересылка запчастей в другой город (в пределах РФ) осуществляется за счет поставщика только транспортной компанией по выбору поставщика.

СРОКИ ПРИЕМА РЕКЛАМАЦИЙ

Рекламация по количеству принимается в течение 10 дней с даты получения товара клиентом или его представителем. Для региональных клиентов к этому сроку прибавляется срок доставки товара транспортной компанией.

Рекламация по качеству на изделия с заводским дефектом принимается в течение всего гарантийного срока, указанного в инструкции.

Рекламация на изделия с механическим повреждением принимается в течение месяца с даты получения товара клиентом или его представителем.

Товар на экспертизу должен быть представлен в неповрежденной заводской упаковке. Это исключит вероятность, что товар был поврежден при транспортировке или на складе покупателя.

С условиями гарантии ознакомлен:

Дата _____ Подпись _____

10. СВИДЕТЕЛЬСТВО О ПРИЕМКЕ

验收证书	
Свидетельство о приемке	
Товар соответствует заявленным техническим параметрам.	
该产品符合规定的技术参数	
Серийный номер	
序列号	
Артикул	
产品型号	
Дата проверки	
检验日期	
Отдел контроля качества	Место печати 盖章
质检部	

Гарантийный талон

Наименование изделия: **Нагнетатель густой смазки электрический 25л**

Модель – **EG25-220** Серийный номер изделия _____

Торгующая
организация _____

Дата покупки _____

Срок гарантии ДВЕНАДЦАТЬ месяцев со дня продажи.

М.П